

Einbauanleitung LangTuning Lenkkopflagerset EVO

Herzlichen Glückwunsch zum Erwerb des Langtuning Lenkkopflagersets EVO. Auf den folgenden Seiten zeigen wir dir, wie du das Set in deine Simson einbaust.

1. Demontage alte Lenkkopflagerung

Zunächst muss die Gabelbrücke unten und oben demontiert werden. Dazu das Vorderrad und die Telegabel ausbauen.

Anschließend die obere Mutter am Lenkkopf (1) lösen und die obere Gabelbrücke (2) nach oben abziehen. Danach kann der Gabellauftring oben (3) gelöst werden und die untere Gabelbrücke mit dem Lenkrohr (4) nach unten entnommen werden.

Dann können die originalen Lager aus den Lagerschalen (5) entnommen werden.

Im nächsten Schritt die beiden Lagerschalen mit einem geeigneten Werkzeug (z.B. Schlagwerkzeug für Lenkkopflager) aus dem Rahmen ausschlagen.



Jetzt muss nur noch der untere Gabellauftring (6) von der unteren Gabelbrücke entfernt werden.

Dazu einen Meisel (oder Schraubendreher mit Durchschlag) zwischen Lauftring und Gabelbrücke ansetzen. Dann vorsichtig ringsum mit leichten Hammerschlägen auf den Schraubendreher den Ring lösen.

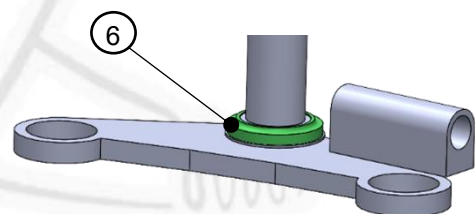
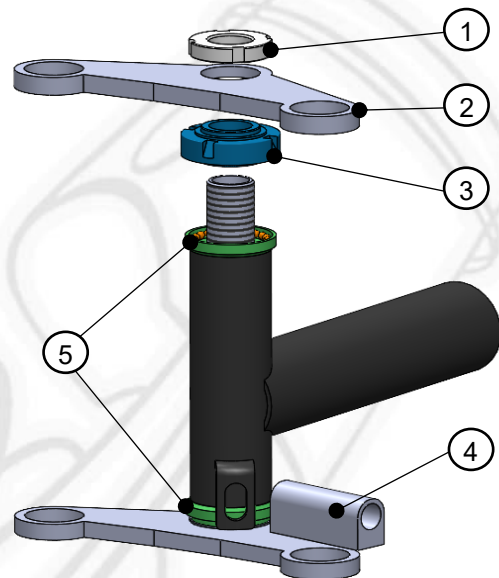

2. Montage neue Lagerschalen

Die neuen EVO Lagerschalen (A) oben und unten mit geeignetem Werkzeug in den Rahmen einpressen.

Je nach Werkstattausstattung kann dies mit einer hydraulischen Presse, einer Gewindespindel oder einem speziellen Montagewerkzeug für Lenkkopflager erfolgen.



Achtung: Lagerschalen nicht mit dem Hammer einschlagen! Dabei können sowohl die Schalen, als auch der Rahmen beschädigt werden!



3. Montage unterer Gabellauftring

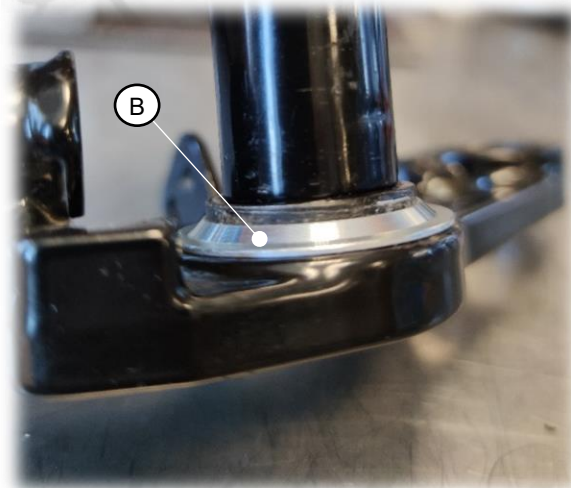

Der neue EVO Gabellauftring unten (B) wird mit Hilfe eines Adapterrohres, welches auf dem äußeren Rand des Laufrings aufliegen muss und einer Hydraulikpresse auf die Gabelbrücke montiert. Der Innendurchmesser des Rohres sollte ca. 36 mm betragen.

Alternativ kann der Laufring auch mit Hammerschlägen auf das Adapterrohr eingeschlagen werden.



Achtung: Keine übertriebene Gewalt anwenden! Der Laufring darf sich beim Einbau nicht verformen!

Der Sitz zwischen Lenkrohr und Gabellauftring darf nicht mit Lack oder Pulverbeschichtung bedeckt sein. Sonst lässt sich der Ring nicht montieren.

4. Zusammenbau

Unsere EVO Lenkkopflager (C) werden bereits gefettet ausgeliefert. Für eine optimale Lebensdauer empfiehlt es sich trotzdem, die Lager und Lagerschalen noch einmal einzufetten. Wir empfehlen dazu unser wasserfestes Fett (Art. 2424).

Eins der Lager auf die untere Gabelbrücke montieren und diese mit dem Lenkrohr durch den Rahmen stecken.

Das andere (gefettete) Lager oben in die Lagerschale legen und mit dem neuen EVO Gabellauftring oben (D) verschrauben.

Anzugmoment maximal 5 Nm → also etwas mehr als handfest.



Achtung: Den oberen Gabellauftring nicht mit Gewalt anziehen, das würde die Lager beschädigen!



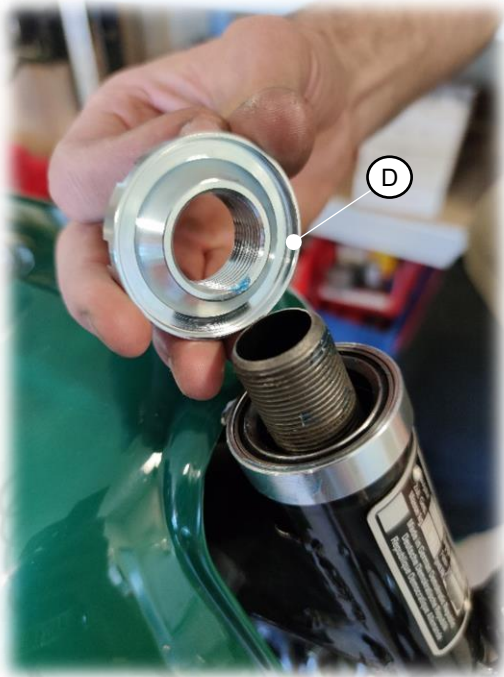

Anschließend die obere Gabelbrücke wieder montieren und die originale Mutter oder optional unsere Aluminiummutter (Art. 2889) anfädeln.



Für die Verschraubung der oberen Mutter am Lenkkopf empfehlen wir die Verwendung von Schraubensicherung mittelfest (z.B. Art. 2767)!

Dann Telegabel, Vorderrad und alle weiteren ausgebauten Bauteile wieder montieren. Zuletzt die obere Mutter und die Verschraubung der Telegabel an den Gabelbrücken fest anziehen.

5. Nach 500 bis 1.000 Kilometer – Nachstellen

Nach den ersten 500 bis 1.000 Kilometern kann es durchaus sein, dass die Lenkkopflagerung etwas Spiel entwickelt hat. Das ist ganz normal und liegt daran, dass sich die Lagerschalen und der untere Gabellauftring noch etwas gesetzt haben.

Falls dieses Spiel auftritt, muss die Lagerung einfach etwas nachgestellt werden:

1. Obere Lenkkopfmutter lockern
2. Verschraubung der Telegabel an der oberen Gabelbrücke lösen (bei Enduro Gabelbrücke). Bei der Standardgabelbrücke muss auch die untere Verschraubung gelockert werden.
3. Gabellauftring oben nachstellen, bis kein Spiel mehr vorhanden ist.



Achtung: Den oberen Gabellauftring nicht mit Gewalt anziehen, das würde die Lager beschädigen

4. Obere Lenkkopfmutter wieder anziehen.



Für die Verschraubung der oberen Mutter am Lenkkopf empfehlen wir die Verwendung von Schraubensicherung mittelfest (z.B. Art. 2767)!

5. Verschraubung der Telegabel an den Gabelbrücken wieder festziehen.